

フィディア ブロックス Fi-Dia Block(s)

⑤ Fi-Dia Block(s)

直径5mmボールジョイントを採用したABS製ブロック・トイ

FDX06c WoolMammo

組立図-ロボット形態

1 胸部の組み立て

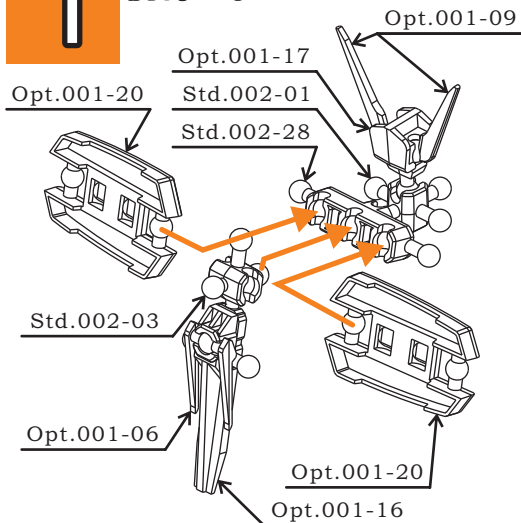

2 腕の組み立て (同じものを2セット)

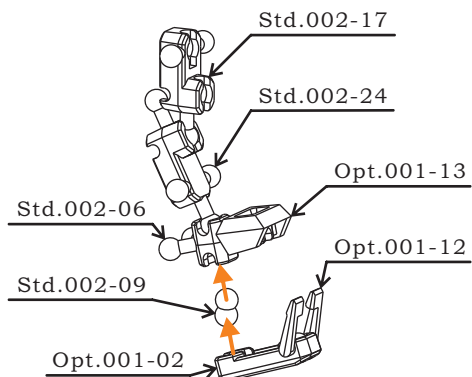

3 脚の組み立て (左右各1セット)

本図は脚(左)

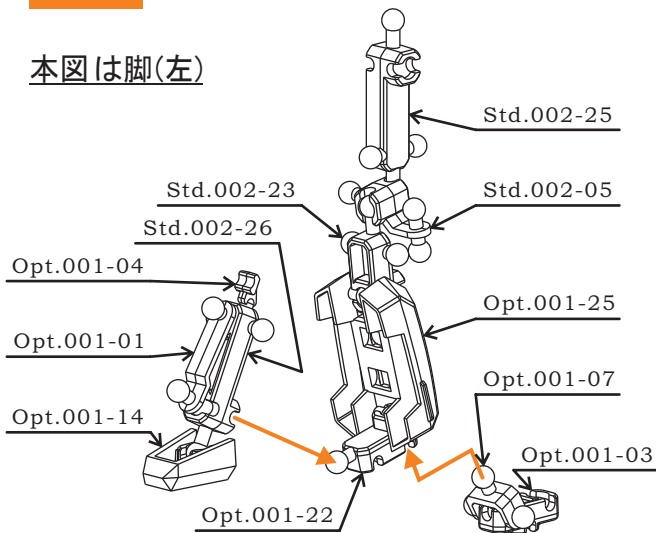

脚(右)

脚(左)

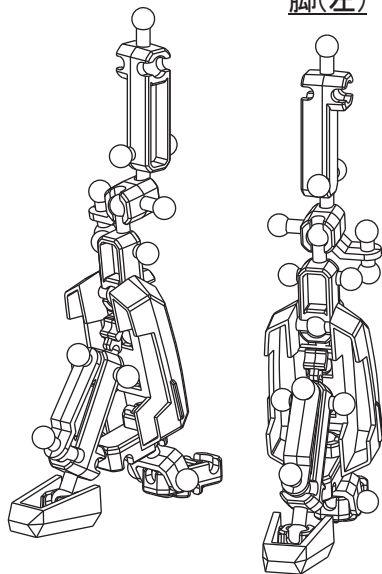

4

腰部の組み立て

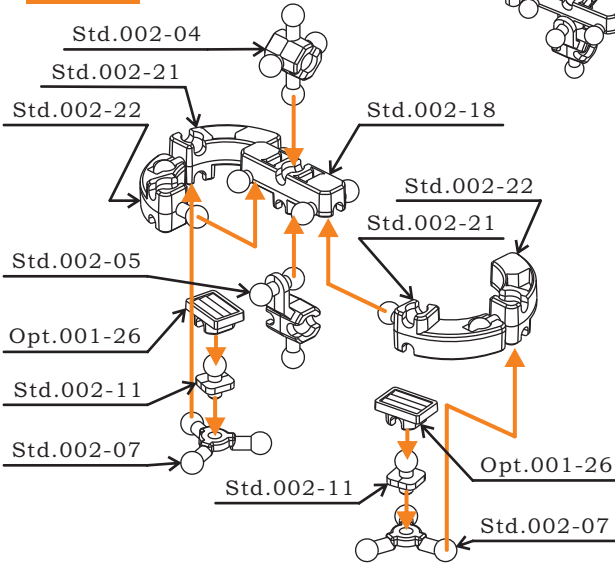
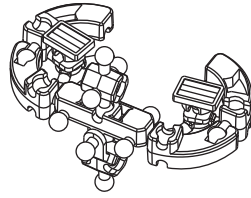

5

後下脚の組み立て (同じものを2セット)

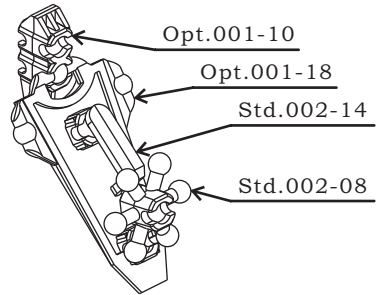

6

バックパックの組み立て

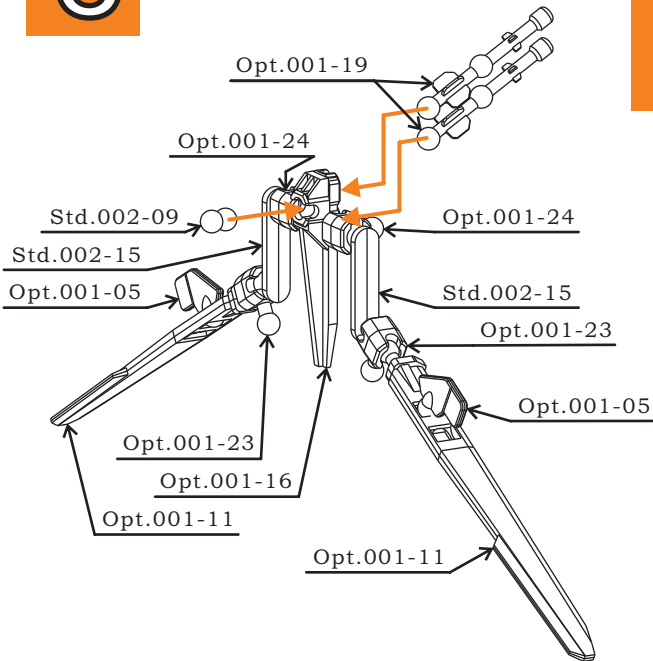

7

胴体の組み立て

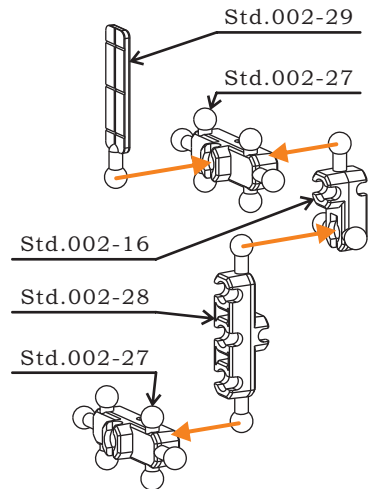

8

前垂れの組み立て

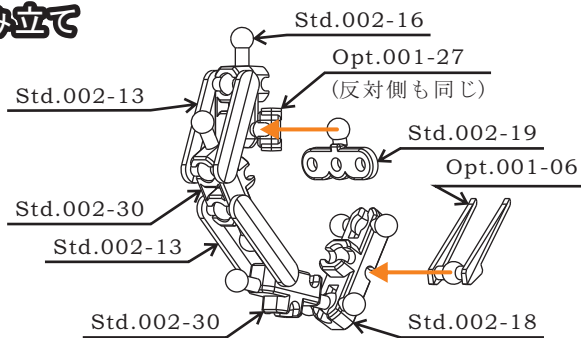

完

ロボット形態の組み立て

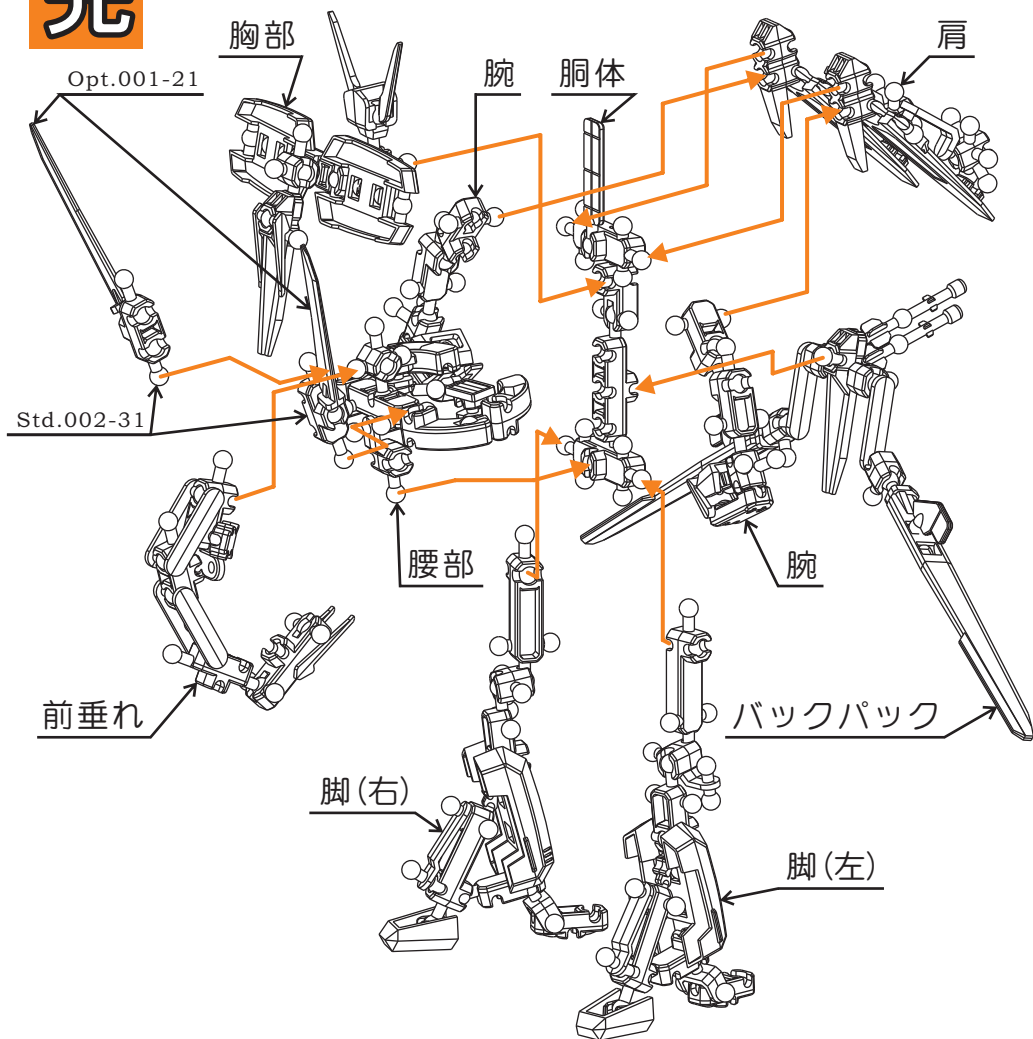

FDX06c WoolMammo

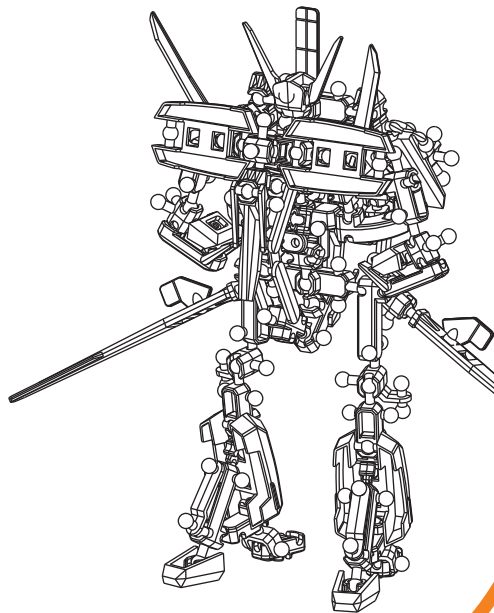

ロボット形態

□ロボット形態とマンモス形態が差し替えなしの完全変形！



マンモス形態

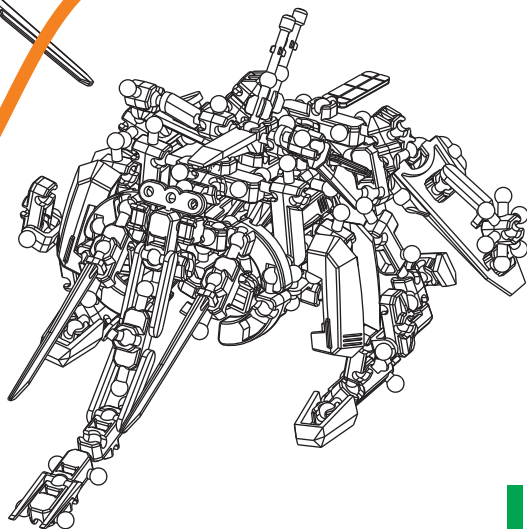

材料
Materials

Fi-Dia Block(s)

Std.002× 2枚、Opt.001rev.2× 2枚



注意
Caution

- ☑ 断り無く製品の仕様が変更になる場合があります。
- ☑ 小さな部品がありますので、誤って飲み込まないように注意してください。
- ☑ 尖っている部品がありますので、取り扱いにご注意下さい。
- ☑ 小さなお子様には絶対に与えないで下さい。

情報
Info.

作例製作...アイン氏

企画・製作...T-Square Lab.

通信販売も行っています。詳しくは下記URLをご覧ください。

Joint Factory URL <http://jointfactory.info/>